

IntelliFlo™ VS-3050/Intellicomm™



Intelligent Variable Speed Pump

Tel. 962444011



A monumental breakthrough in energy efficiency, extended service life and silent operation

Traditional pool pumps are high energy consumers. In fact, it's not unusual for a pump to consume as much energy as all other home appliances combined... Fortunately, there is IntelliFlo™ VS-3050, a breakthrough innovation that's brimming with new technology to drastically reduce energy costs and provide many other benefits as well.

Two key technology innovations drive sensational energy savings

First, IntelliFlo™ VS-3050 uses an exclusive permanent magnet motor (used in hybrid cars) that is fundamentally more energy efficient and typically accounts for "base energy savings" of 30%. Next, the IntelliFlo™ VS-3050 is a unique variable speed pump with **four selectable pre-set speeds** in the control panel. This allows customized programming of optimum pump speeds for specific tasks – filtering, heating, cleaning, spa jets, waterfalls, etc. Using slower speeds takes advantage of a fundamental pump law: by going slower, power consumption is reduced. The result is additional savings... Potentially up to 90% compared to even so-called high efficiency single-speed or two-speed pumps.

Other advantages add more value

- **The quietest pump on the planet:** thanks to its permanent magnet motor and the fact that it is a totally enclosed fan cooled (TEFC) design, IntelliFlo™ VS-3050 is also the quietest pump ever built. At typical speeds you can barely notice it's operating.
- **Longer life further increases return on your investment:** IntelliFlo™ VS-3050's permanent magnet motor produces far less heat and vibration than traditional induction motors. This not only results in less stress and wear on pump components, but also on other equipment. Furthermore, built-in diagnostics protect IntelliFlo™ VS-3050 from the most common causes of premature pump failure

– overheating, freezing, and voltage irregularities. The result is you can expect dramatically longer life and an even greater return on your investment.

- **As your poolscape changes, so will IntelliFlo™ VS-3050:** with IntelliFlo™ VS-3050 you can add equipment and features, without changing the pump. Add a solar system, a water feature or change your filter. Just push a button to set the new, optimum speed to operate at the lowest energy use. Your savings are maintained even as your pool system changes.
- **Unique ability to manage water features:** finally, consider IntelliFlo™ VS-3050's unique ability to alter the performance of your water features. Want to add height to deck jets or fountains? Want to increase the water flow to waterfalls or a vanishing edge? Just increase or decrease pump speed with the touch of a button to adjust on demand. You manage the sights and sounds of your backyard retreat while driving energy costs down to new lows.

Features:

- Adjusts to various pool sizes: one pump covers a range from 1/2 HP to 3 HP
- Prevents thermal overload + detects and prevents damage from under and over voltage conditions
- Protects against freezing
- Easy to use operator control panel with buttons for speed control
- Built-in strainer pot and volute
- Ultra energy-efficient TEFC Square Flange Motor
- Compatibility with most cleaning systems, filters, and jet action spas
- Driver assembly features permanent magnet synchronous motor
- Heavy-duty, durable construction designed for long life
- **Ability to operate with automation systems using IntelliComm™**



Cascais Piscinas e Spas - Mergulho Salgado Piscinas e Spas, Lda
Apartado 2457 EC Cascais 2751-706 Cascais Telem.: 962 444 011 - Tel. / Fax. 21 607 5598
geral@mergulhosalgado.com
www.mergulhosalgado.com www.cascaispiscinasespas.com

 **Pentair**
Pool Products®



Pompe intelligente à vitesse variable

Une avancée formidable en termes de rendement énergétique, d'allongement de la durée de service et de fonctionnement silencieux

Les pompes de piscine classiques sont de grandes consommatrices d'énergie. En fait, il n'est pas rare qu'une pompe consomme autant d'énergie que tous les autres appareils domestiques réunis... Heureusement, il y a la pompe IntelliFlo™ VS-3050 qui intègre de remarquables innovations s'appuyant sur de nouvelles technologies. Cette pompe permet de réduire considérablement les coûts énergétiques tout en offrant de nombreux autres avantages.

Deux innovations technologiques majeures se traduisent par de considérables économies d'énergie

Tout d'abord, IntelliFlo™ VS-3050 utilise un moteur permanent magnétique (utilisé dans des véhicules hybrides) offrant un très haut rendement énergétique et engendrant des économies d'énergie de l'ordre de 30 % minimum.

Ensuite, IntelliFlo™ VS-3050 est une pompe unique à régime variable dotée de quatre vitesses prédéfinies sélectionnables sur le panneau de commande. Elle permet ainsi une programmation personnalisée de régimes optimaux de pompage dédiés à des tâches spécifiques comme la filtration, le chauffage, le nettoyage, les jets spa, les cascades, etc. L'utilisation de régimes réduits profite d'une loi fondamentale concernant les pompes: un fonctionnement plus lent induit une consommation d'énergie réduite. Il en résulte des économies supplémentaires... Potentiellement jusqu'à 90 % par comparaison avec des pompes à une ou deux vitesses, soi-disant à rendement énergétique élevé.

Autres avantages procurant plus de valeur ajoutée

- **La pompe la plus silencieuse** de l'industrie: dotée d'un moteur permanent magnétique et d'une ventilation extérieure (TEFC), IntelliFlo™ VS-3050 est la pompe la plus silencieuse jamais développée. À certaines vitesses, vous pouvez à peine deviner qu'elle fonctionne.



- **Une durée de vie plus longue accroît le retour sur investissement.** Le moteur permanent magnétique de la pompe IntelliFlo™ VS-3050 génère bien moins de chaleur et de vibrations que les moteurs à induction traditionnels. Cela se traduit par moins de contraintes et d'usure sur les composants de la pompe et sur les autres équipements. En outre, des diagnostics intégrés protègent la pompe IntelliFlo™ VS-3050 contre les causes les plus classiques de pannes prématurées des pompes, comme la surchauffe, le gel et les pics de tension. Sa durée de vie est considérablement prolongée et vous obtenez un retour sur investissement bien supérieur.
- **IntelliFlo™ VS-3050 évolue avec l'environnement de votre piscine** IntelliFlo™ VS-3050 vous permet d'ajouter des équipements et des fonctionnalités sans changer de pompe. Ajoutez un système solaire, un jeu d'eau ou changez de filtre. Il suffit d'appuyer sur un bouton pour activer le nouveau régime de fonctionnement optimal, tout en conservant le niveau le plus bas de consommation d'énergie. Vous continuez à réaliser des économies même en cas de modification de votre système.
- **Capacité unique de gestion des jeux d'eau:** enfin, imaginez que la pompe IntelliFlo™ VS-3050 possède des qualités uniques d'amélioration des performances de vos jeux d'eau. Que vous souhaitiez ajouter de la hauteur aux jets au sol ou aux fontaines, ou accroître le débit de cascades ou de débordements, il suffit d'augmenter ou de diminuer le régime de la pompe en pressant un bouton. Vous gérez l'ambiance au sein de votre jardin tout en réduisant vos coûts.

Caractéristiques:

- Adaptable à différentes dimensions de piscines: une pompe couvre une gamme de 1/2 CV à 3 CV
- Pompe multi-applications
- Silence de fonctionnement inédit
- Evite toute surchauffe + détecte et évite des dommages dus à des conditions de surtension ou de sous-tension électrique
- Protection intégrée contre le gel
- Panneau de commande simple d'utilisation
- Moteur permanent magnétique à très haut rendement énergétique
- Compatible avec la plupart des systèmes de nettoyage, filtres, spas, jets d'eau
- Pompe conçue pour un usage intensif
- Pompe connective avec automatismes via IntelliComm™

IntelliFlo™ VS-3050/Intellicomm™

Pomp met variabele snelheid

Een gigantische doorbraak op het gebied van energiebesparing, verlengde levensduur en stille werking

Traditionele zwembadpompen verbruiken veel energie. Het is zelfs niet ongebruikelijk dat een pomp evenveel energie verbruikt als alle andere huishoudelijke apparaten samen... Gelukkig is er nu de IntelliFlo™ VS-3050, een baanbrekende innovatie die is uitgerust met nieuwe technologie waarmee de energiekosten drastisch kunnen worden verlaagd en die daarnaast nog tal van andere voordelen biedt.

Twee belangrijke technologische innovaties resulteren in sensationele energiebesparingen

Ten eerste maakt de IntelliFlo™ VS-3050 gebruik van een exclusieve permanente magneetmotor (zoals in hybride auto's) die stukken zuiniger met energie omgaat en gewoonlijk "primaire energie-besparingen" van 30% oplevert.

Vervolgens is de IntelliFlo™ VS-3050 een unieke pomp met variabele snelheid die **vier selecteerbare, vooraf ingestelde snelheden** biedt op het bedieningspaneel. Hierdoor kunnen de optimale pompsnelheden voor specifieke taken worden geprogrammeerd, zoals filteren, verwarmen, reinigen, spa jets, watervallen, enz.

Bij lagere snelheden wordt geprofiteerd van een fundamentele pompwet: een lagere snelheid leidt tot een lager stroomverbruik. Het resultaat is extra besparingen... potentieel tot 90%, zelfs in vergelijking met zogenaamde hoogefficiënte pompen met een of twee snelheden.

Andere voordelen bieden extra toegevoegde waarde

- **De stilste pomp op aarde:** dankzij de permanente magneetmotor en het feit dat het een volledig omsloten geventileerde (TEFC) motor bevat, is de IntelliFlo™ VS-3050 tevens de allerstilste pomp die ooit werd gebouwd. Bij normale snelheden is er nauwelijks een geluid te horen.
- **Langere levensduur zorgt voor beter investerings-rendement:** de permanente magneetmotor van de IntelliFlo™ VS-3050 produceert veel minder hitte en trillingen dan traditionele inductiemotoren. Dit resulteert niet alleen in een lagere belasting en minder slijtage van pomponderdelen, maar ook van andere apparatuur. Bovendien beschermen ingebouwde diagnosevoorzieningen de IntelliFlo™ VS-3050 tegen de meest voorkomende oorzaken van voortijdige pompstoringen, namelijk oververhitting, bevriezing en voltageschommelingen. Het resultaat is dat u een aanzienlijk langere levensduur en een nog hoger investeringsrendement kunt verwachten.



Telm. 962444011



- **Met de uitrusting van uw zwembad verandert ook de IntelliFlo™ VS-3050:** met de IntelliFlo™ VS-3050 kunt u apparatuur en voorzieningen toevoegen zonder de pomp te hoeven veranderen. Voeg een systeem van zonnepanelen of een waterpartij toe of verander uw filter. Druk simpelweg op een knop om de nieuwe optimale snelheid bij het laagste energieverbruik in te stellen. Uw besparingen blijven behouden, zelfs als uw zwembadsysteem verandert.
- **Uniek vermogen om waterpartijen te beheren:** denk tot slot ook eens aan het unieke vermogen van de IntelliFlo™ VS-3050 om de prestaties van uw waterpartijen te veranderen. Wilt u waterjets of fontein extra hoog laten spuiten? Wilt u de waterstroom naar watervalletjes of een overlopende rand vergroten? Verhoog of verlaag de pompsnelheid simpelweg met een druk op de knop en voer naar hartelust aanpassingen door. U bepaalt zelf de vormgeving en het geluidsniveau van het paradijsje in uw achtertuin terwijl u de energiekosten nog verder omlaag brengt.

Voorzieningen:

- Kan worden aangepast aan diverse zwembadmaten: één pomp omvat een waaier van 1/2 PK tot 3 PK
- Voorkomt thermische overbelasting + detecteert en voorkomt schade door onder- en overspanning
- Beveiligd tegen bevriezing
- Gebruiksvriendelijk bedieningspaneel met operatorknoppen op het bedieningspaneel voor het instellen van de snelheid
- Pomphuis met geïntegreerde voorfilter
- Ultra energiedoeltreffende TEFC-motor met vierkante flens
- Compatibiliteit met de meeste reinigingssystemen, filters en spa's met jetactie
- Aandrijving voorzien van synchrone motor met permanente magneten
- Robuuste, duurzame constructie ontworpen voor een lange levensduur
- Te combineren met automatisatiesystemen door gebruik te maken van IntelliComm™



THAT INNOVATE



Cascais Piscinas e Spas - Mergulho Salgado Piscinas e Spas, Lda
Apartado 2457 EC Cascais 2751-706 Cascais Telem.: 962 444 011 · Tel./ Fax. 21 607 5598
geral@mergulhosalgado.com
www.mergulhosalgado.com www.cascaispiscinasespas.com



Intelligente Pumpe mit variabler Geschwindigkeit



Ein bedeutender Durchbruch: energiesparend, verlängerte Servicelebensdauer und leiser Betrieb

Herkömmliche Schwimmbadpumpen verbrauchen sehr viel Strom. Es kommt sogar häufig vor, dass eine Pumpe soviel Energie verbraucht, wie alle Geräte eines Haushalts zusammen. Zum Glück gibt es IntelliFlo™ VS-3050, eine bahnbrechende Innovation mit neuer Technologie, die Energiekosten drastisch reduziert und weitere Vorteile mitbringt.

Zwei wichtige Technologieinnovationen führen zu sensationeller Senkung der Energiekosten

Erstens besitzt die IntelliFlo™ VS-3050 einen exklusiven Motor mit Dauermagnet (wird in Hybridautos verwendet), der bedeutend mehr Energie einspart und im Normalfall zu einer „Stromsenkung von bis zu 30 %“ führt.

Zweitens ist die IntelliFlo™ VS-3050 eine einzigartige Pumpe mit variabler Geschwindigkeit und **vier vorkonfigurierten**

Geschwindigkeiten, die über das Bedienfeld ausgewählt werden können. Dies ermöglicht eine angepasste Programmierung für optimale Pumpgeschwindigkeiten bei speziellen Aufgaben und Anwendungen, wie Reinigung, Spa-Düsen, Wasserfällen usw. Die Verwendung geringerer Geschwindigkeiten profitiert von einem grundlegenden Pumpgesetz: Durch eine geringere Pumpleistung wird der Stromverbrauch gesenkt. Dies führt zu weiteren Einsparungen. Sie belaufen sich im Vergleich zu so genannten Hochleistungspumpen mit einfacher oder zweifacher Geschwindigkeit auf bis zu 90 %.

Weitere Vorteile führen zu einer höheren Wertschöpfung

- **Die leiseste Pumpe der Welt:** Dank des Motors mit Dauermagnet und der vollkommen in ein Gehäuse eingeschlossenen Gebläse Kühlung (Totally Enclosed Fan Cooled, TEFC) ist IntelliFlo™ VS-3050 die leiseste Pumpe auf dem derzeitigen Markt. Bei normalen Geschwindigkeiten hört man kaum, dass sie arbeitet.
- **Eine längere Lebensdauer erhöht Ihre Investitionsrendite:** Der Motor mit Dauermagnet der IntelliFlo™ VS-3050 erzeugt weit weniger Hitze und Vibrationen als herkömmliche Induktionsmotoren. Dies führt dazu, dass die Bestandteile der Pumpe und andere Ausrüstungsteile weniger verschleifen. Außerdem schützt eine integrierte Diagnosefunktion die IntelliFlo™ VS-3050 vor den häufigsten Ursachen einer vorzeitigen Pumpenzerstörung, wie Überhitzen, Gefrieren und

schwankenden Stromspannungen. Dies führt dazu, dass Sie eine drastisch erhöhte Lebensdauer Ihrer Pumpe und eine bessere Investitionsrendite erwarten können.

- **Die IntelliFlo™ VS-3050 passt sich der Form Ihres Schwimmbeckens an:** Mit IntelliFlo™ VS-3050 können Sie Ausrüstung und neue Funktionen hinzufügen, ohne die Pumpe auszuwechseln. Fügen Sie ein Solarsystem oder eine Wasseranlage hinzu oder wechseln Sie Ihren Filter. Jetzt müssen Sie nur einen Knopf drücken, um die neue optimale Geschwindigkeit für einen energiesparenden Betrieb einzustellen. Ihre Kosteneinsparungen bleiben auch dann erhalten, wenn sich Ihr Schwimmbeckensystem ändert.
- **Einzigartige Verwaltung von Wasseranlagen:** Beachten Sie auch die einzigartige Fähigkeit der IntelliFlo™ VS-3050, die Leistung Ihrer Wasseranlagen zu beeinflussen. Möchten Sie die Fördermenge eines Springbrunnens oder einer Wasserdüse erhöhen? Soll der Wasserfluss eines Wasserfalls oder eines Whirlpools erhöht werden? Dann erhöhen oder senken Sie einfach die Pumpgeschwindigkeit per Knopfdruck entsprechend Ihren Wünschen. Sie verwalten das Erscheinungsbild und die Geräusche Ihrer Gartenoase, während Sie gleichzeitig die Energiekosten auf ein neues Tief senken.

Merkmale:

- Passt sich verschiedenen Schwimmbeckengrößen an: eine Pumpe enthält eine Strecke von 1/2 PS zu 3 PS
- Verhindert ein Überhitzen + entdeckt und verhindert Schäden durch Unter- bzw. Überspannung
- Schützt vor Einfrieren
- Einfach bedienbares Bedienfeld mit Tasten zum Steuern der Geschwindigkeit
- Eingebauter Abscheidertopf mit Spirale
- Ultra-energiesparender TEFC Motor mit quadratischem Flansch
- Ist zu den meisten Reinigungssystemen, Filtern und Spa-Anlagen mit Massagedüsen kompatibel
- Zur Antriebsgruppe gehört ein synchroner Motor mit Dauermagnet
- Strapazierfähige, dauerhafte Konstruktion, die auf Langlebigkeit ausgelegt ist
- Bietet die Möglichkeit im Automatikbetrieb IntelliComm™ zu nutzen



IntelliFlo™ VS-3050/Intellicomm™



Bomba de velocidad variable inteligente

Telm. 962444011

Una impresionante innovación en eficiencia energética, ampliación de la vida útil y funcionamiento silencioso

Las bombas para piscinas tradicionales consumen mucha energía. De hecho, no es una cosa extraordinaria que una bomba consuma tanta energía como todos los electrodomésticos de la casa juntos... Afortunadamente, introducimos la bomba IntelliFlo™ VS-3050 una innovación revolucionaria que incorpora nueva tecnología para reducir drásticamente los costes energéticos y que proporciona muchos otros beneficios.

Dos innovaciones clave que generan ahorros energéticos impresionantes

En primer lugar, la IntelliFlo™ VS-3050 utiliza un motor magnético permanente exclusivo (como el empleado en los vehículos híbridos) que es por principio más eficiente energéticamente y que proporciona "ahorros de energía" mínimos del 30%.

En segundo lugar, la IntelliFlo™ VS-3050 es una bomba de velocidad variable exclusiva que incorpora **cuatro velocidades preestablecidas** y seleccionables en el panel de control. Esto permite la programación personalizada de las velocidades óptimas de la bomba para tareas específicas – filtración, calefacción, limpieza, spas, saltos de agua, etc. El uso de las velocidades más bajas aprovecha las ventajas de una ley fundamental aplicable a las bombas: el consumo de potencia se reduce al funcionar más despacio. El resultado son ahorros adicionales... Potencialmente, hasta el 90% en comparación con las denominadas bombas de alta eficiencia de una o dos velocidades.

Otras ventajas que añaden más valor

- **La bomba más silenciosa del planeta:** gracias a su motor magnético permanente y al hecho de que tiene un diseño de ventilador totalmente hermético (TEFC), la IntelliFlo™ VS-3050 es también la bomba más silenciosa jamás construida. A velocidades de uso típicas, prácticamente no se percibe su funcionamiento.
- **Una mayor vida útil que aumenta el retorno de su inversión:** El motor magnético permanente de la bomba IntelliFlo™ VS-3050 genera mucho menos calor y vibración que los motores de inducción tradicionales. Esto no sólo produce menos tensión y desgaste sobre los componentes de la bomba, sino también sobre otros equipos. Además, las funciones de diagnóstico integradas protegen a la IntelliFlo™ VS-3050 de las causas más habituales de fallo en las bombas – sobrecalentamiento, congelación y anomalías en la tensión eléctrica. El resultado es que puede esperar una vida útil considerablemente más prolongada e incluso un mayor retorno de la inversión.

- **IntelliFlo™ VS-3050 se adaptará a los cambios en su piscina:** con la IntelliFlo™ VS-3050 puede añadir equipos y funcionalidades sin cambiar la bomba. Añada un sistema solar, una funcionalidad acuática o cambie su filtro. Simplemente pulsando un botón establecerá la nueva velocidad óptima al nivel de energía más bajo. Podrá incluso mantener el ahorro a medida que el sistema de su piscina cambie.
- **Capacidad exclusiva para gestionar funcionalidades acuáticas:** finalmente, tenga en cuenta la capacidad exclusiva de la bomba IntelliFlo™ VS-3050 para modificar el rendimiento de sus funcionalidades acuáticas. ¿Desea añadir altura a los efectos acuáticos y de las fuentes? ¿Desea aumentar el caudal de las cascadas o caídas de agua? Sólo tiene que aumentar o reducir la velocidad de la bomba pulsando un botón para ajustarla a sus preferencias. Puede controlar las funcionalidades de su piscina reduciendo los costes al mínimo.

Funcionalidades:

- Se adapta a diversos tamaños de piscina: una sola bomba cubre un rango desde 1/2 CV a 3 CV
- Evita la sobrecarga térmica + detecta y evita los daños debidos a las subidas y bajadas de tensión
- Protección frente a la congelación
- Panel de control fácil de utilizar con botones para controlar la velocidad
- Voluta con cesto prefiltro integrado
- Motor con brida cuadrada TEFC ultra eficiente energéticamente
- Compatibilidad con la mayoría de sistemas de limpieza, filtros y spas con chorros
- El conjunto impulsor presenta un motor magnético permanente
- Construcción duradera de alta resistencia diseñada para una vida útil prolongada
- Puede funcionar con sistemas de automatización usando el IntelliComm™





Pompa intelligente a velocità

Un enorme passo avanti in termini di efficienza energetica, durata di servizio prolungata e funzionamento silenzioso

Le pompe per piscina tradizionali consumano molta energia elettrica. In effetti, non è raro che una pompa consumi la stessa quantità di energia di tutti gli altri dispositivi domestici messi insieme... Per fortuna c'è IntelliFlo™ VS-3050, un'innovazione rivoluzionaria, fondata sulla moderna tecnologia, che consente di ridurre drasticamente i costi energetici fornendo anche tanti altri vantaggi.

Due innovazioni tecnologiche chiave garantiscono risparmi energetici eccezionali

Innanzitutto, IntelliFlo™ VS-3050 utilizza un esclusivo motore magnetico permanente (adottato anche dalle automobili ibride) che garantisce una maggiore efficienza energetica e "risparmi energetici di base" del 30%.

Inoltre, IntelliFlo™ VS-3050 è l'unica pompa a velocità variabile con **quattro velocità selezionabili pre-impostate** nel pannello di controllo. Perciò è possibile personalizzare la programmazione di velocità ottimali della pompa per svolgere attività specifiche, come filtraggio, riscaldamento, pulizia, getti delle spa, cascate, ecc. Velocità minori consentono di sfruttare una legge fondamentale delle pompe: minore è la velocità, minore è il consumo di energia elettrica. Il risultato è un risparmio ulteriore... Potenzialmente, fino al 90% rispetto persino alle cosiddette pompe ad alta efficienza a velocità singola o a due velocità.

Ma ci sono altri vantaggi che ne accrescono il valore

- **La pompa più silenziosa al mondo:** grazie al motore magnetico permanente e alla struttura con ventola di raffreddamento completamente integrata (TEFC), IntelliFlo™ VS-3050 è anche la pompa più silenziosa mai costruita. Alle velocità standard è a malapena possibile accorgersi del suo funzionamento.
- **La maggiore durata incrementa ulteriormente il ritorno sull'investimento:** il motore magnetico permanente di IntelliFlo™ VS-3050 produce calore e vibrazioni in quantità di gran lunga minori rispetto ai motori a induzione tradizionali. In tal modo, non solo le parti della pompa, ma anche le altre

attrezzature sono esposte a usura e sforzi minori. Inoltre, la diagnostica integrata protegge IntelliFlo™ VS-3050 dalle cause più comuni di rottura precoce della pompa: surriscaldamento, congelamento e variazioni di voltaggio. Quindi è possibile contare su una durata notevolmente più lunga e su ritorni nell'investimento ancora più significativi.

- **In caso di modifiche alla piscina, IntelliFlo™ VS-3050 si adegua:** IntelliFlo™ VS-3050 consente di aggiungere attrezzature e funzioni senza cambiare la pompa. È possibile aggiungere un sistema di riscaldamento a pannelli solari o dei giochi d'acqua, od una parte idromassaggio oppure cambiare il filtro. È sufficiente premere un pulsante per impostare la nuova velocità ottimale di funzionamento per garantire il minimo consumo energetico. Il risparmio è assicurato anche in caso di modifiche al sistema piscina.
- **Capacità unica di gestione delle portate:** infine, IntelliFlo™ VS-3050 ha la straordinaria capacità di modificare le prestazioni nei giochi d'acqua. Desiderate spingere più in alto le fontane o i getti? Volete aumentare il getto d'acqua nelle cascate o l'effetto del bordo tracimante? È sufficiente aumentare o ridurre la velocità della pompa regolandola semplicemente tramite un pulsante. È possibile ottimizzare nei minimi dettagli la vostra piscina, riducendo allo stesso tempo i costi energetici come mai prima d'ora.

Caratteristiche:

- Regolabile in base alle dimensioni della piscina: una pompa copre una gamma da 1/2 CV a 3 CV
- Previene il sovraccarico termico + rileva e previene i danni causati da sovra- e sotto-tensione
- Protezione dal congelamento
- Pannello di controllo operatore di facile utilizzo con pulsanti per il controllo della velocità
- Scocca e prefiltro integrati
- Eccezionale efficienza energetica del motore a flangia TEFC
- Compatibilità con la maggior parte dei sistemi di pulizia, filtri e spa a getto
- Unità motrice con motore sincrono magnetico permanente
- Struttura robusta e resistente progettata per una lunga durata
- Possibilità di utilizzare con Automation Systems utilizzando IntelliComm™



IntelliFlo™ VS-3050/Intellicomm™



 Programming IntelliFlo™ VS-3050 is as easy as setting the stations on your car radio

- 1 Four function buttons to set speeds for filtration cycles, spas, water features, and more
- 2 Speed adjustments buttons – you or your pool professional dial in the most efficient speed for each application
- 3 Alarm status light – a sequence of blinks alerts you of conditions that may need attention

 La programmation de la pompe IntelliFlo™ VS-3050 est aussi simple que le réglage des stations d'un autoradio

- 1 Quatre boutons de fonction pour régler le régime des cycles de filtration de piscine, de spas, des débits de jeux d'eau, cascades et autres fonctionnalités
- 2 Boutons de réglage des régimes – vous ou le professionnel en charge de l'entretien de votre piscine règle le régime le plus efficace pour chacune des applications
- 3 Témoin d'alarme – une séquence de clignotements vous avertit sur des conditions nécessitant une attention

 Het programmeren van de IntelliFlo™ VS-3050 is zo gemakkelijk als het instellen van de zenders op uw autoradio

- 1 Vier functieknoppen voor het instellen van snelheden voor filtratiecycli, spa's, waterpartijen en meer
- 2 Knoppen voor aanpassing van de snelheid – u of uw zwembadprofessional kiest de meest efficiënte snelheid voor elke toepassing
- 3 Alarmstatuslampje – een reeks knipperpatronen maakt u attent op omstandigheden die mogelijk aandacht behoeven

 Die Programmierung der IntelliFlo™ VS-3050 ist so einfach wie das Einstellen eines Radiosenders im Auto

- 1 Über vier Funktionsknöpfe wird die Geschwindigkeit für Filterzyklen, Spas, Wasseranlagen und vieles mehr geregelt
- 2 Über Knöpfe für die Geschwindigkeitsregelung stellen Sie oder Ihre Schwimmbeckenexperten die günstigste Geschwindigkeit für jede Anwendung ein
- 3 Alarmanzeige: Eine blinkende Leuchte warnt Sie vor Bedingungen, die überprüft werden müssen

 Programmare IntelliFlo™ VS-3050 è facile come impostare i canali dell'autoradio

- 1 Quattro pulsanti funzione per impostare le velocità di cicli di filtraggio, spa, giochi d'acqua e altro ancora
- 2 Pulsanti di regolazione della velocità, che consentono all'utente di impostare la velocità più adatta alle diverse tipologie di utilizzo
- 3 Led di allarme, che segnalano condizioni di allerta con una sequenza luminosa intermittente

 La programación de la bomba es tan sencilla como ajustar las emisoras de radio en su automóvil

- 1 Cuatro botones de función para establecer las velocidades de los ciclos de filtración, spas, funcionalidades acuáticas y demás
- 2 Botones de ajuste de la velocidad – usted mismo, o un profesional especialista en piscinas, puede seleccionar la velocidad más eficiente para cada aplicación
- 3 Indicador de estado de alarma – una secuencia de parpadeos le alertan de condiciones que pueden requerir su atención



Cascais Piscinas e Spas

www.mergulhosalgado.com

Telm. 962444011

IntelliFlo™ VS-3050/Intellicomm™

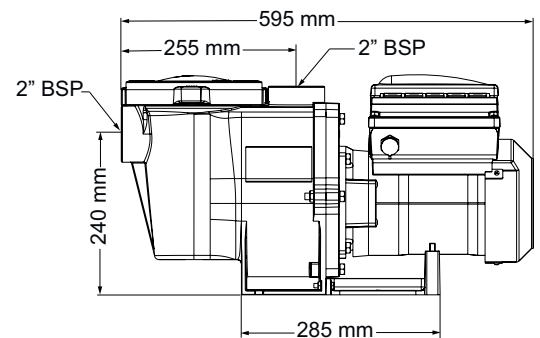
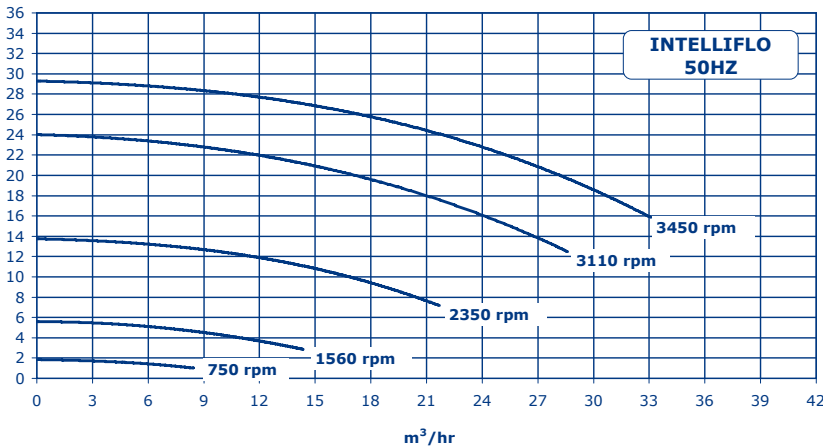
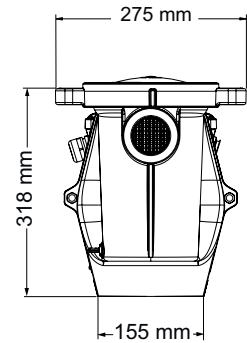

Model/Modèle/Model Intellicomm™	520641-E	Modell/Modelo/Modello Intellicomm™
Model/Modèle/Model IntelliFlo™ VS-3050	011016	Modell/Modelo/Modello IntelliFlo™ VS-3050
pH-Range/Gamme de pH/ pH-gehalte	4-9	pH-Bereich/Rango del pH/Valori PH
Max Operating Pressure/Température max. de fonctionnement/Max. werktemperatuur	3.5 Bar	Max. Arbeitsdruck/Presión de funcionamiento máx/Pressione operativa max
Protection Type/Type de protection/Soort bescherming	IP55	Schutzart/Tipo de protección/Tipo di protezione
Insulation Class/Catégorie d'isolation/Isolatie niveau	F	Isolationsklasse/Clase de aislamiento/Classe di isolamento
Revolutions per Minute (RPM)/Tours par minute (tpm)/Omwentelingen per minuut	0 - 3450	Umdrehungen pro Minute (UpM)/Revoluciones por minuto (RPM)/ Giri al minuto (G/min.)
Voltage(s)/Tension (s)/Voltage(s)	220-240V	Spannung(en)/Tensiones/Tensione
Phase(s)/Phase(s)/Fase(s)	1 ~	Phase(n)/Fases/Fasi
Inlet-Outlet Thread/Filetage entrée-sortie/Schroefdraad inlaat-uitlaat	2" BSP	Einlauf-Ausgangsgewinde/Roscado de entrada-salida/Connessione Entrata-Uscita

Cascais Piscinas e Spas

www.
Mergulho Salgado
.com

Telm. 962444011

Cascais Piscinas e Spas - Mergulho Salgado Piscinas e Spas, Lda
 Apartado 2457 EC Cascais 2751-706 Cascais Telem.: 962 444 011 · Tel. / Fax. 21 607 5598
geral@mergulhosalgado.com
www.mergulhosalgado.com www.cascaispiscinasespas.com

Pentair
Pool Products®